

LIETOŠANAS RAMĀCĪVA РУКОВОДСТВО ПОЛЬЗОВАТЕЛЯ USER MANUAL

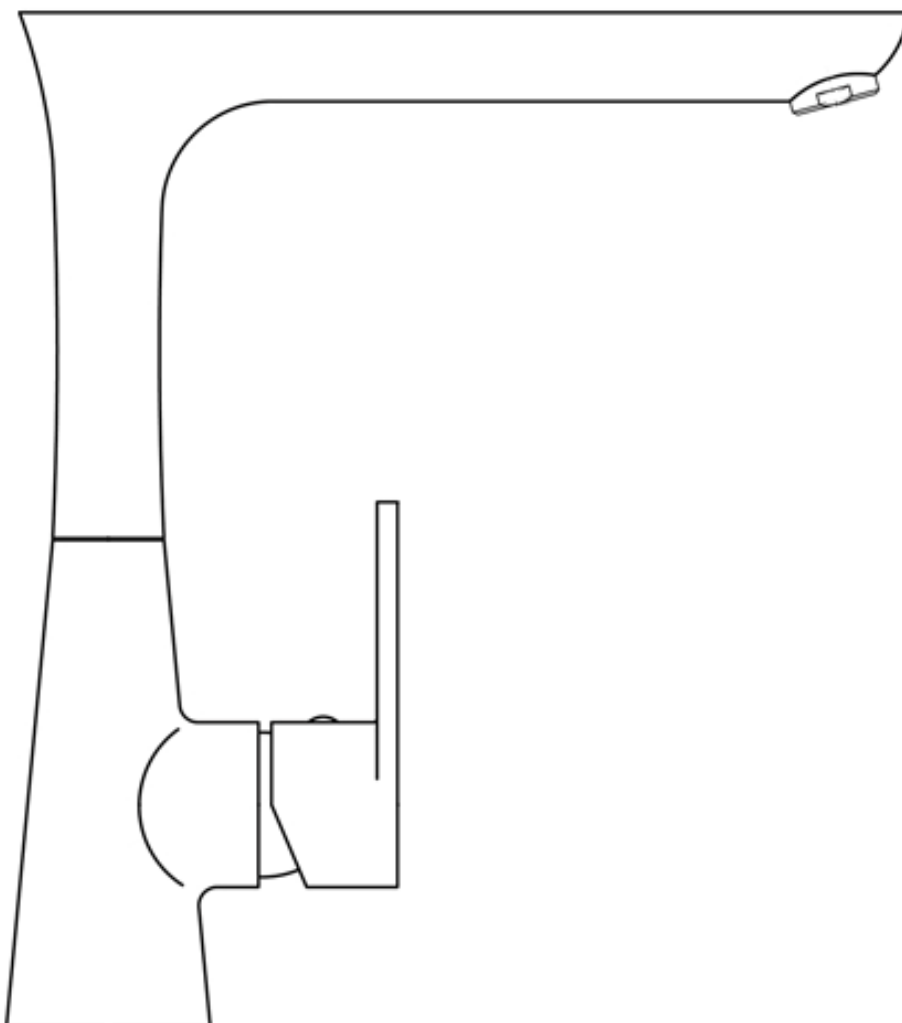

MAGMA virtuves jaucējkrāni **Смесители MAGMA для кухни** **MAGMA kitchen mixers**

MG1850, MG1855, MG1955, MG1958, MG2053, MG2054, MG2055,
MG2150, MG2150-R, MG2151, MG2355, MG2555, MG2655,
MG3250, MG3251, MG3255, MG6250, MG6251, MG6252

JAUCĒJKRĀNU SASTĀVDAĻU SKAIDROJUMS

ПОЯСНЕНИЕ КОМПОНЕНТОВ СМЕСИТЕЛЕЙ

EXPLANATION OF MIXER COMPONENTS

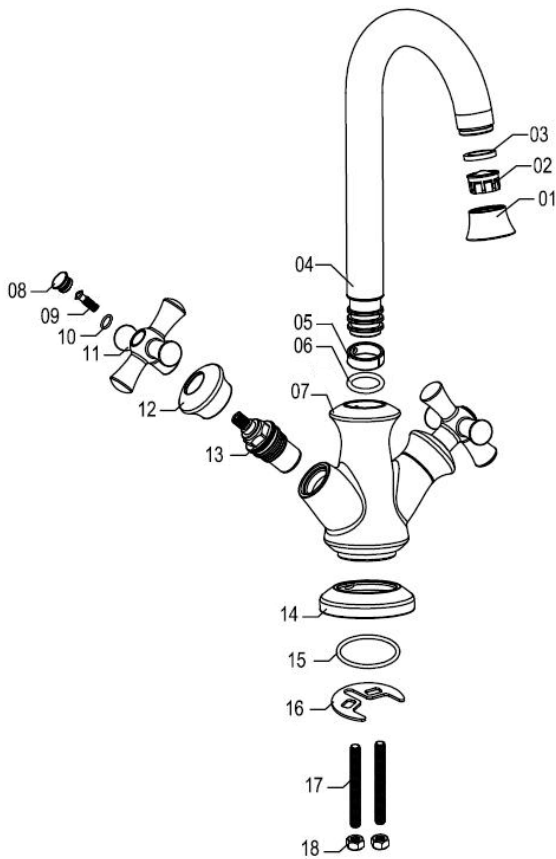

A variants

- A1** Aeratora korpuss
- A2** Aerators
- A3** Aeratora blīve
- A4** Izteka
- A5** Fiksators
- A6** Sprostgredzens
- A7** Jaucējkrāna korpuss
- A8** Dekoratīvais noslēgs roktura stiprinājumam
- A9** Skrūve roktura piestiprināšanai
- A10** Paplāksne
- A11** Rokturis
- A12** Ventilja uzlika
- A13** Ventilis
- A14** Korpusa dekoratīvā bāze
- A15** Blīve
- A16** Stiprinājums
- A17** Vītņstienis
- A18** Vītņstieņa uzgrieznis

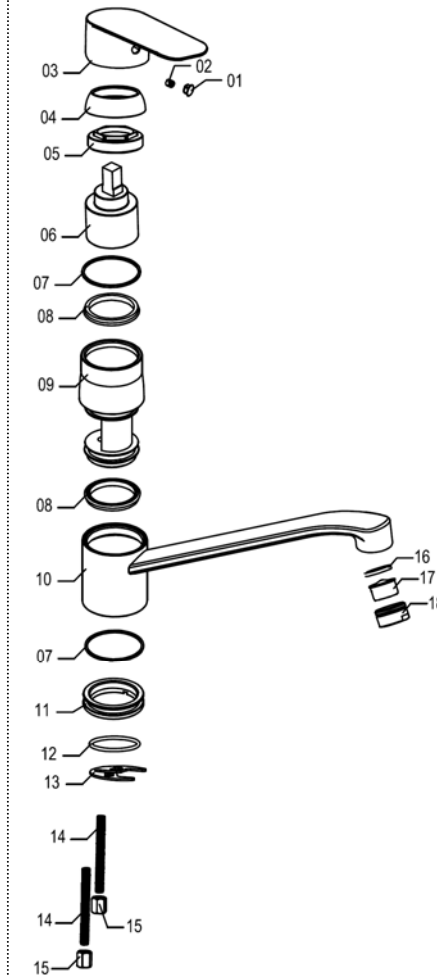

B variants

- B1** Dekoratīvais noslēgs roktura stiprinājumam
- B2** Skrūve roktura piestiprināšanai
- B3** Rokturis
- B4** Kasetnes uzlika
- B5** Kasetnes uzgrieznis
- B6** Kasetne
- B7** Blīve
- B8** Blīve
- B9** Jaucējkrāna korpuss
- B10** Izteka
- B11** Korpusa dekoratīvā bāze
- B12** Blīve
- B13** Stiprinājums
- B14** Vītņstienis
- B15** Vītņstieņa uzgrieznis
- B16** Aeratora blīve
- B17** Aerators
- B18** Aeratora korpuss

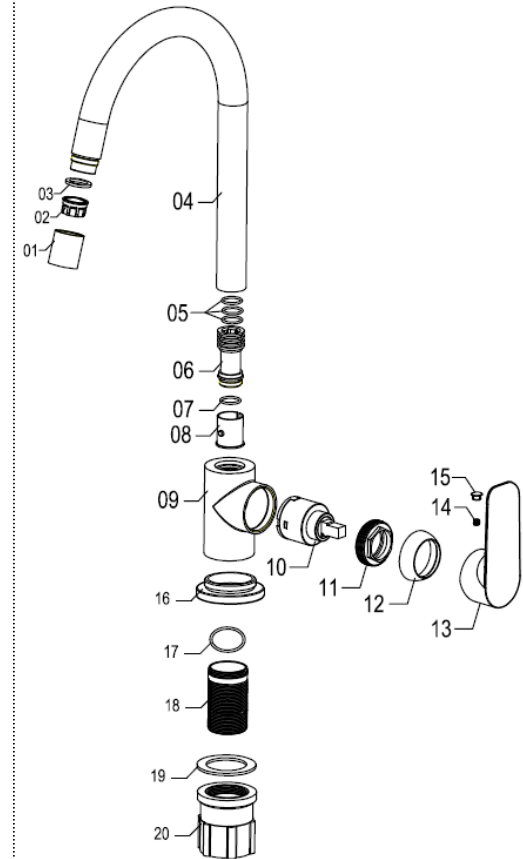

C variants

- C1** Aeratora korpuss
- C2** Aerators
- C3** Aeratora blīve
- C4** Izteka
- C5** Blīve
- C6** Ieliktņis iztekas pievienošanai
- C7** Blīve
- C8** Iztekas ieliktņa bāze
- C9** Jaucējkrāna korpuss
- C10** Kasetne
- C11** Kasetnes uzgrieznis
- C12** Kasetnes uzlika
- C13** Rokturis
- C14** Skrūve roktura piestiprināšanai
- C15** Dekoratīvais noslēgs roktura stiprinājumam
- C16** Korpusa dekoratīvā bāze
- C17** Blīve
- C18** Stiprinājuma vītne
- C19** Blīve
- C20** Stiprinājuma uzgrieznis

Вариант А

- A1 Корпус аэратора
- A2 Аэратор
- A3 Прокладка аэратора
- A4 Излив
- A5 Фиксатор
- A6 Упорное кольцо
- A7 Корпус смесителя
- A8 Декоративная заглушка крепления ручки
- A9 Шуруп для прикрепления ручки
- A10 Шайба
- A11 Ручка
- A12 Накладка вентиля
- A13 Вентиль
- A14 Декоративная база корпуса
- A15 Прокладка
- A16 Крепление
- A17 Резьбовой стержень
- A18 Гайка резьбового стержня

Вариант Б

- B1 Декоративная заглушка крепления ручки
- B2 Шуруп для прикрепления ручки
- B3 Ручка
- B4 Насадка для картриджа
- B5 Гайка для картриджа
- B6 Картридж
- B7 Прокладка
- B8 Прокладка
- B9 Корпус смесителя
- B10 Излив
- B11 Декоративная база корпуса
- B12 Прокладка
- B13 Крепление
- B14 Резьбовой стержень
- B15 Гайка резьбового стержня
- B16 Прокладка аэратора
- B17 Аэратор
- B18 Корпус аэратора

Вариант В

- B1 Корпус аэратора
- B2 Аэратор
- B3 Прокладка аэратора
- B4 Излив
- B5 Прокладка
- B6 Вставка для прикручивания излива
- B7 Прокладка
- B8 База вставки для излива
- B9 Корпус смесителя
- B10 Картридж
- B11 Гайка для картриджа
- B12 Насадка для картриджа
- B13 Ручка
- B14 Шуруп для прикрепления ручки
- B15 Декоративная заглушка крепления ручки
- B16 Декоративная база корпуса
- B17 Прокладка
- B18 Резьба крепления
- B19 Прокладка
- B20 Гайка крепления

Option A

- A1 Aerator body
- A2 Aerator
- A3 Aerator washer
- A4 Spout
- A5 Fastener
- A6 Support ring
- A7 Mixer body
- A8 Screw cover
- A9 Screw for fixing handle
- A10 Metal gasket
- A11 Handle
- A12 Valve cover
- A13 Valve
- A14 Decorative base for body
- A15 Washer
- A16 Fixing
- A17 Thread rod
- A18 Thread rod nut

Option B

- B1 Screw cover
- B2 Screw for fixing handle
- B3 Handle
- B4 Cartridge cover
- B5 Cartridge nut
- B6 Cartridge
- B7 Washer
- B8 Washer
- B9 Mixer body
- B10 Spout
- B11 Decorative base for body
- B12 Washer
- B13 Fixing
- B14 Thread rod
- B15 Thread rod nut
- B16 Aerator washer
- B17 Aerator
- B18 Aerator body

Option C

- C1 Aerator body
- C2 Aerator
- C3 Aerator washer
- C4 Spout
- C5 Washer
- C6 Insert for connecting spout
- C7 Washer
- C8 Base for spout connection insert
- C9 Mixer body
- C10 Cartridge
- C11 Cartridge nut
- C12 Cartridge cover
- C13 Handle
- C14 Screw for fixing handle
- C15 Screw cover
- C16 Decorative base for body
- C17 Washer
- C18 Fixing thread
- C19 Washer
- C20 Fixing nut

Komplektācijas pārbaude

Pēc kastes atvēršanas rūpīgi pārbaudiet komplektējošās detaļas. Ja kāda no detaļām trūkst, sazinieties ar preces izplatītāju. Komplektējošo detaļu izskats var atšķirties no šajā pamācībā norādītā.

- ✓ Jaucējkrāna korpuss (x1)
- ✓ Stiprinājums (x1)
- ✓ Lokanie pievadi (x2 jaucējkrāniem; x1 ūdens krānam)

Uzstādīšana

SVARĪGI! Ieteicamais darba spiediens karstajam un aukstajam ūdenim – līdz 4,5 bāriem.
Ieteicamā ūdens temperatūra no 4 - 80° C.

1. Pirms jaucējkrāna uzstādiat ūdens attīrīšanas filtrus (aukstum un karstam ūdenim) līdz 50 mikroniem.
2. Pirms jaucējkrāna pieslēgšanas ūdensvadam, no caurulēm noteciniet ūdeni, apm. 5 minūtes, pārliecinoties vai posmā no filtriem līdz jaucējkrānam nav palikuši dažādi netīrumi.
3. Pēc jaucējkrāna uzlikšanas uz izlietnes, uzmanīgi pievienojiet lokanos pievadus stūra ventiļiem – aukstā ūdens lokano pievadu labajā pusē, karstā – kreisajā pusē.
4. Pievienojot jaucējkrānu, sekojiet, lai lokanie pievadi nebūtu nostiepti, savērti vai saliekti šaurā leņķī!
5. Izskrūvējiet aeratoru un blīvi.
6. Atveriet jaucējkrāna rokturi līdz galam vidus stāvoklī, ļaujiet ūdenim plūst apm. 5 min., lai tiktu izskalotas smērvielas.
7. Ieskrūvējiet atpakaļ aeratoru ar blīvi.
8. Pārbaudiet savienojumu vietas, vai neveidojās sūce.

Lietošana

Jaucējkrāni ar vienu rokturi

Lai palaistu ūdens plūsmu, paceliet jaucējkrāna rokturi uz augšu, lai noslēgtu – nolaidiet uz leju.

Lai regulētu ūdens temperatūru, pārslēdziet pa labi, lai padarītu sajaukto ūdeni aukstāku, vai pa kreisi, lai sajauktais ūdens kļūtu siltāks.

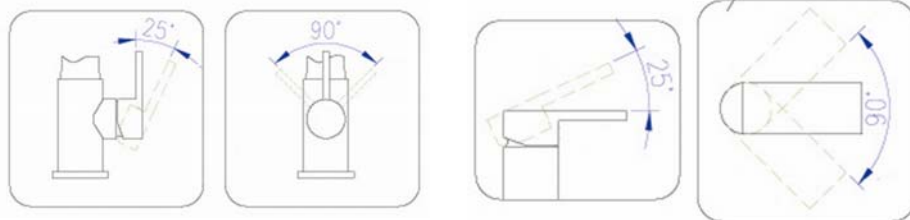

Jaucējkrāni ar diviem rokturiem

Lai palaistu ūdens plūsmu, pagrieziet jaucējkrāna rokturus pulksteņrādītāja virzienā, lai noslēgtu – grieziet pretēji pulksteņrādītāja virzienam.

Vēlamās ūdens temperatūras sajaukšanai, regulējiet katra roktura atgriešanas daudzumu – pagrieziet vairāk labo pusi, lai sajaukto ūdeni padarītu aukstāku, vai kreiso pusi, lai sajauktais ūdens kļūtu siltāks.

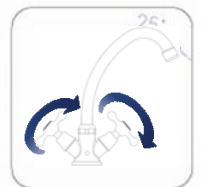

Jaucējkrāni ar vienu rokturi (konstantas temperatūras ūdens plūsmai)

Lai palaistu ūdens plūsmu, pagrieziet jaucējkrāna rokturi pulksteņrādītāja virzienā, lai noslēgtu – grieziet pretēji pulksteņrādītāja virzienam.



Tīrīšana

1. Kopšanai izmantojiet ūdeni un mīksta auduma drānu.
2. Lai nesabojātu hroma pārklājumu, jaucējkrāna un tā tuvākās apkārtnes kopšanai nedrīkst izmantot etiķskābi saturošus tīrīšanas līdzekļus, abrazīvus materiālus vai asus priekšmetus.
3. Ķīmiskos kopšanas līdzekļus drīkst izmantot tikai tādus, kas ir īpaši paredzēti hromētu virsmu tīrīšanai.



Проверка комплектации

После открытия коробки тщательно проверьте комплектацию смесителя. Если какой-то детали нет, обращайтесь к представителю производителя. Внешний вид комплектующих деталей может отличаться от указанного в этой Руководстве пользователя.

- ✓ Корпус смесителя (x1)
- ✓ Крепление (x1)
- ✓ Гибкая подводка (x2 для смесителям; x1 для кранам)

Установка

Внимание! Рекомендуемое рабочее давление в системе водоснабжения до 4,5 бар.
Рекомендуемая температура воды 4 - 80° С.

1. Перед смесителем установите фильтры грубой очистки воды (для горячей и холодной воды) до 50 микронов.
2. Перед подключением смесителя к водопроводной магистрали, слейте воду из труб в течение около 5 минут, следя за тем, чтобы в фильтровальной секции не осталось грязь.
3. Поставьте смеситель на раковине, подключите к воде – холодную воду с правой стороны, горячую – с левой, при этом убедитесь чтобы гибкая подводка не была натянута, скручена или согнута под узким углом (зажата).
4. Выкрутите аэратор с прокладкой.
5. Откройте ручку смесителя по середине до конца. Дайте стекать воде несколько минут, чтобы смыть смазочные вещества.
6. Вкрутите аэратор с прокладкой в смеситель.
7. Проверьте соединение, не образуется ли утечка воды.

Пользование

Смесители с одной ручкой

Для открытия потока воды, поднимите ручку смесителя на верх. Для закрытия – опустите вниз.

Для регулировки температуры воды, поверните ручку направо/налево. Поворачивая на право, смешанная вода станет холоднее, на лево – горячее.

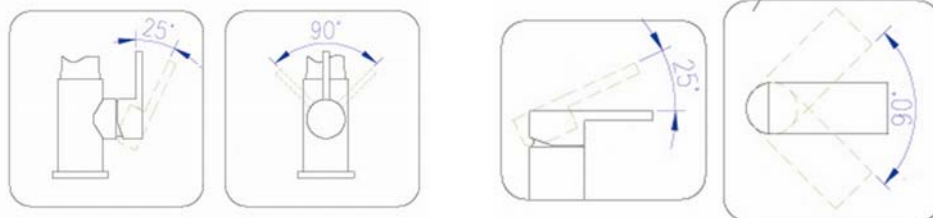

Смесители с двумя ручками

Чтобы открыть поток воды, поверните ручки смесителя по часовой стрелке, чтобы закрыть – против часовой стрелке.

Для регулировки температуры воды, пользуетесь каждой ручкой отдельно. Поворачивая правую ручку по часовой стрелке, Вы получите воду холоднее, поворачивая левую ручку по часовой стрелке Вы получите воду теплее.



Смесители с одной ручкой (для потока воды константной температуры)

Чтобы открыть поток воды, поверните ручки смесителя по часовой стрелке, чтобы закрыть – против часовой стрелке.



Чистка

1. Для ухода за смесителем использовать мягкую ткань и воду.
2. Чтобы не повредить хромированные поверхности, для ухода смесителей и их ближайших окрестностей, нельзя использовать острые и абразивные предметы и моющие средства содержащие уксусную кислоту.
3. Для химического ухода пользоваться только средством специально предназначенным для чистки хромированных поверхностей.



Examining content

Carefully check all components of set after opening the box. Contact product distributor if any of the items are missing. Visual appearance of components may differ from the ones displayed in this manual.

- ✓ Mixer body (x1)
- ✓ Fixing (x1)
- ✓ Flexible hoses (x2 for water mixers; x1 for water tap)

Installation

IMPORTANT! Recommended hot and cold water working pressure – up to 4.5 bars.
Recommended water temperature is from 4 to 80° C.

1. Install water purification filters (for hot and cold water) up to 50 microns before mixer.
2. Prior to connecting mixer to water pipes water should run for approximately 5 minutes from water supply pipes in order to verify if any depositions are not left in pipes between filters and mixer.
3. Carefully connect flexible hoses on angle valves after putting mixer on the sink – flexible hose for cold water on the right and for hot – on the left.
4. Ensure that flexible hoses would not be stretched, twisted or bent at a narrow angle after mixer installation!
5. Screw out aerator with its washer.
6. Open mixer handle all the way in a middle position and let the water flow for approximately 5 minutes in order to wash out depositions.
7. Screw back in aerator with its washer.
8. Check connection points if there is any leakage.

Usage

Mixers with one handle

Lift mixer handle upwards in order to run a water flow and lower it down in order to close it.

For regulating water temperature turn mixer handle to the right in order to make mixed water colder or to the left in order to make mixed water hotter.

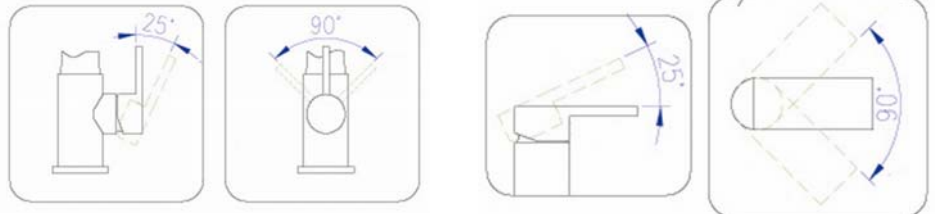

Mixers with two handles

Turn mixer handles clockwise in order to run a water flow and counter clockwise in order to close it.

For regulating water temperature adjust turning of each handle – turn the right side more in order to make mixed water colder or the left side in order to make mixed water hotter.

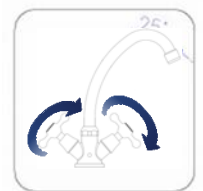

Mixers with one handle (constant temperature for a water flow)

Turn mixer handle clockwise in order to run a water flow and counter clockwise in order to close it.



Cleaning

1. Use water and soft fabric cloth for cleaning.
2. Cleaning products containing acetic acid, abrasive materials or sharp objects may not be used for cleaning mixer or its nearby surfaces in order to avoid damaging chromium coating.
3. Chemical cleaning products may be used only if they are intended specifically for cleaning chrome plated surfaces.



artikuls / artikkel

santehniķa paraksts / santehniku allkiri

pārdošanas datums / mūūgi kuupāev

sertifikāta nr. / sertifikaadi nr.

pārdevējs / mūūja

uzstādīšanas datums / paigalduse kuupāev

veikala zīmogs / kaupluse temple

LV: Garantijas laiks: 5 gadi (sērijām: 62, 64, 18, 19, 20, 22, 23, 24; 25; 26) un 2 gadi (sērijām: 32, 21) no pārdošanas datuma. Garantijas remonts tiek veikts SIA "MAGMA" telpās, tālr.: +371 28366686, kur bojāto precī nogādā pircējs uz sava rēķina. Garantijas saistībām piekrītu un apņemos izpildīt, ar lietošanas pamācību iepazīnos.

EE: Garantii kehtivus: 5 aastat (liinide jaoks: 62, 64, 18, 19, 20, 22, 23, 24; 25; 26) ja 2 aastat (liinide jaoks: 32, 21) alates mūūgi kuupāevast. Garantii remonti teostatakse Magma Sia töökojas. Tel. +371 28366686, kuhu ostja toimetab remonti vajava toote omal kulul. Garantiitingimustega olen nõus.

pircēja paraksts / ostja allkiri

LV:

Garantijas saistības stājas spēkā tikai tad, ja garantijas talons ir pilnībā aizpildīts, pareizi uzrādīts preces artikuls, kā arī uzspiests veikala zīmogs, ir pārdevēja, pircēja un sertificēta santehniķa paraksti. Santehniķim jānorāda sertifikāta Nr. un uzstādīšanas datums. Klāt jābūt kases aparāta čekam par dotā izstrādājuma pirkšanu.

Garantijas saistības tiek anulētas gadījumos:

1) Ja pircējs nevar uzrādīt kases čeku un garantijas talonu, vai arī garantijas talons nav aizpildīts atbilstoši prasībām. 2) Ja jaucējkrāna iekšpusē ir netīrumi vai svešķermenis 3) Ja izstrādājumam veikts nesankcionēts remonts. 4) Ja nav ievēroti uzstādīšanas un lietošanas noteikumi.

Garantija neattiecas uz detaļām, kas pakļautas dabiskam nolietojumam: gumijas blīvēm, plastmasas izstrādājumiem, dušas pievadiem, klausulēm, pārslēdzējiem.

Ja tiek piestādītas materiālas pretenzijas, pie krāna demontāžas jābūt pieaicinātam pārdevējam vai izplatītāja firmas pārstāvim, lai konstatētu uzstādīšanas un lietošanas noteikumu ievērošanu.

EE:

Garantii jõustub, kui ostja esitab kassatšeki ja korrektsest täidetud garantii lehe, kuhu on märgitud kauba artikkel ja segisti mudel, samuti kaupluse pitsat ning ostja, mūūja ja sertifitseeritudsantehniku (paigaldaja) allkiri ja paigalduse kuupāev

Garantii ei kehti järgmistel tingimustel:

1) Kui ostjal ei ole esitada kassatšekki, garantii talongi või kui talong ei ole õigesti vormistatud. 2) Kui toodet on remontinud selleks mitte ette nähtud isik või fima. 3) Kui ei ole täidetud paigaldus - ja kasutamistingimused 4) Kui ilmneb mehaanilisi vigastusi, mis on seotud toote vale kasutusega. 5) Kui maja veesurve ületab 4,5 bar ja ei ole kasutatud surve alandamiseks spetsiaalset ventiili. 6) Juhul, kui soojavee temperatuur ületab 80 °C.

Garantii ei laiene toote teistele, loomulikul teel kuluvatele osadele : kummitihendid, plastmass detailid, duššivoolikud, torud ja ümberlülitid.

Pretensioonide esitamiseks on vaja enne segisti demonteerimist kohale kutsuda toote mūūja või maaletooja fima esindaja, kes kinnitab toote õiget paigaldust ja kasutust.

артикул товара / article / articol produs

подпись сантехника/ plumbers signature / semnătura
instalatorilor

дата продажи / date of sale / data de vanzare

но сертификата / certificate no. / certificat No

продавец / seller / vânzător

дата установки/ installation date / data Instalarii

печать продавца / store stamp / ștampila vânzătorului

RU: Срок гарантии: 5 лет (линии: 62, 64, 18, 19, 20, 22, 23, 24, 25, 26) и 2 года (линии: 32, 21) с даты продажи. Гарантийный ремонт проводится у дилера, куда товар покупатель доставляет за свой счёт. С гарантийными условиями согласен и обязуюсь их выполнить.

EN: Warranty period: 5 years (for lines: 62, 64, 18, 19, 20, 22, 23, 24, 25, 26) and 2 years (for lines: 32, 21) starting from date of sale. Warranty repair is carried out in dealer premises, to where buyer may deliver product by himself. I agree to the guarantee obligations and I undertake to fulfil them.

RO: Garantia este de 5 ANI (linii: 62, 64, 18, 19, 20, 22, 23, 24, 25, 26) și 2 ANI (linii: 32, 21) de la data vânzării. Reparatii in Garantie decat la sediul " S.C Matrix Ativity Grup S. R. L. tel.: +30 0721.243.762, cuparatorul va aduce produsul in garantie. Va fi de acord cu obligatiile de garantie și se va anja să le îndeplinească. Sunt de acord cu obligatiile de garantie:

подпись покупателя / signature of the buyer / semnatura Cumparator

RU:

Гарантийные обязательства вступает в силу только тогда, если гарантийный талон заполнен полностью, правильно указан артикул товара, имеется печать магазина, есть подписи продавца, покупателя и сантехника. Сантехник обязан указать номер своего сертификата и дату установки. Также обязательно должен быть предъявлен чек о покупке данного изделия. Гарантия аннулируется если:

1) Если покупатель не предоставил чек и гарантийный ваучер, или гарантийный ваучер не заполнен в соответствии с требованиями. 2) Внутренние полости занесены грязью или вовнутрь смесителя попали посторонние предметы. 3) Если произведён несанкционный ремонт или производился ремонт с использованием запасных частей другого смесителя. 4) Если не соблюдались условия подключения и пользования.

Гарантия не относится к деталям, которые, подвергнуты естественному износу: прокладки, пластмассовые изделия, душевые шланги, душевые ручки, переключатели. Если предъявляются материальные претензии, при демонтаже смесителя должны участвовать представитель продавца или производителя.

EN:

Warranty obligations are canceled in such cases: 1) If the buyer cannot present a cash receipt and a warranty card or the warranty card is not filled in accordance with the requirements. 2) If the inside of the faucet is dirty or foreign objects are present. 3. If the product has undergone unauthorized repair. 4) If the installation and use conditions are not met.

The warranty does not cover components that are subject to natural wear and tear: rubber gaskets, plastic products, shower hoses, heads, diverters. If material claims arise, a seller's or distributor's representative must be called on to disassemble the faucet to determine compliance with the installation and usage regulations.

RO:

Curatare: 1) Folosiți apă și o cârpă moale pentru curățare. 2) Pentru a evita deteriorarea stratului de crom, folositi produsele care conțin acid acetic, materiale abrazive și obiecte ascuțite de curățare nu trebuie utilizate pentru curățarea robinetului și împrejurimile sale. 3) Pentru utilizarea de îngrijire chimică numai substanțe speciale de curățare destinate pentru curățarea crom.

Obligatii si pierderea Garantiei:

1) Daca cumparatorul nu prezinta acte fiscale de cumparare si cardul de garantie nu este completat corespunzator. 2) Daca inaintul Produsului se va gsi mizerie ,rugina,scame ,nisip. 3) Daca produsul a fost lovit sau manevrat incorrect. 4) Dacă nu sunt îndeplinite condițiile de instalare și utilizare. 5) În cazul în care deteriorarea mecanica este cauzata de utilizarea improprie.

Garanția nu acoperă componentele care sunt supuse uzurii fizice si componentele de cauciuc, produsele din plastic, furtune duș,para dus În cazul în care apar pretentii materiale , un vânzător sau distribuitor sau reprezentantul trebuie să fie chemat de a demontata robinetul pentru a determina conformitatea cu reglementările de instalare și utilizare.